

NEW

新製品速報



バイオカップ

パフル

Point

1

人にやさしい「フルフル」機能搭載

食べたい分だけ
振って出せる!

フルフル

パキッと
折り返すだけ!

パキッ

リキャップOK

中身に触れないから
衛生的

スプーンや小皿なしでも
取り分け簡単
洗い物なし

リキャップできて
保存に便利

衛生的

洗い物
なし

保存に
便利

バイオカップ パフル 300 B

サイズ: 180×108×23

フタ: バイオカップ パフル 300-OCAR

Point

2

TC蓋でボリューム感UP



天面リブの位置

従来品 (OC)



NEW パフル (TC)

蓋の天面リブなし！
全面クリア！

面の広さが[※]134%にUP!

※300サイズ比較

機能と見栄えの
使い分け!

ギッシリ感の
TC

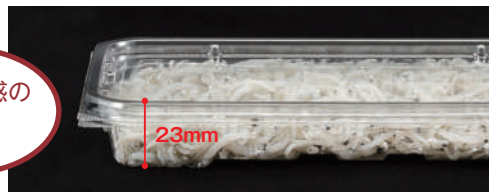

23mm

フルフル機能の
OCAR



27mm

Point

3

人にやさしい底面機能

1. 底面エンボス加工で
中身がはりつきにくい



エンボス加工



従来品



NEW パフル

※しらすの水分量で異なります。

2. クロスリブでラベルが
貼りやすい

食品衛生法
改正に対応

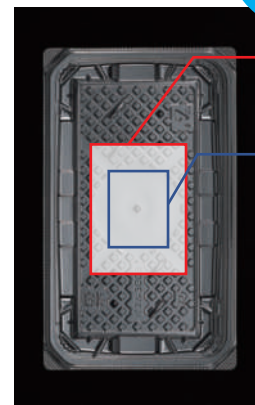
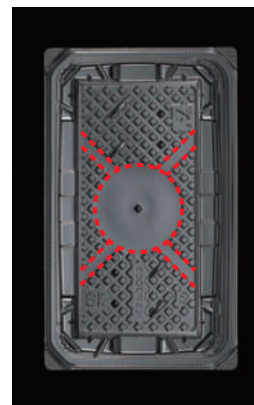

80×60の
大型ラベルも

60×50の
通常ラベルも
しっかり貼れる!

※300サイズの場合

バイオカップ パフル 300 B

サイズ: 180×108×23
フタ: バイオカップ パフル 300-OCAR
(しらす 約80g)



鮮度感の
クリアー



バイオカップ パフル 300 B 黒

サイズ: 180×108×23
フタ: バイオカップ パフル 300-OCAR
(ちりめんじゃこ 約60g)

高級感の
黒

TC蓋で
ボリューム感アップ



バイオカップ パフル 300 B 白

サイズ: 180×108×23
フタ: バイオカップ パフル 300-TC
(梅ちりめん 約70g)

中身際立つ
白

形状見本

※表記のグラム数は釜揚げしらすの場合の参考値です。水分量、商品により異なります。

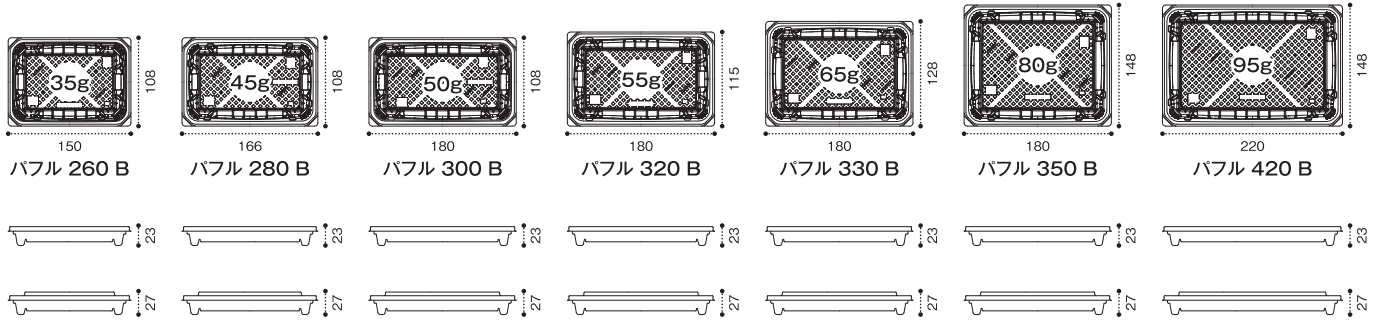

柄見本



品名	サイズ	商品コード	袋入数	ケース入数	素材	組合せ
----	-----	-------	-----	-------	----	-----

260

バイオカップ パフル 260B	150 × 108 × 23	PBTR100	50	1500	バイオPET	本体 3型 × 蓋 4型
バイオカップ パフル 260B 黒		PBTR101	50	1500		
バイオカップ パフル 260B 白		PBTR102	50	1500		
クリーンカップ モレン 260B	150 × 108 × 16	PAQA330	50	2000	A-PET	
クリーンカップ モレン 260B 黒		PAQA331	50	2000		
クリーンカップ モレン 260B 白		PAQA334	50	2000		
クリーンカップ モレン 260BF	150 × 108 × 20	PAQA430	50	2000	A-PET	
クリーンカップ モレン 260BF 黒		PAQA431	50	2000		
クリーンカップ モレン 260BF 白		PAQA432	50	2000		
バイオカップ パフル260-TC	150 × 108 × 6	PBTR108	50	1500	バイオPET	
バイオカップ パフル260-OCAR	150 × 108 × 10	PBTR112	50	1500	バイオPET	
クリーンカップ モレン 260-OC	150 × 108 × 18	PAQA339	50	2000	A-PET	
クリーンカップ モレン260-OCA	150 × 108 × 10	PAQA436	50	2000	A-PET	

280

バイオカップ パフル 280B	166 × 108 × 23	PBTR116	50	1500	バイオPET	本体 3型 × 蓋 4型
バイオカップ パフル 280B 黒		PBTR117	50	1500		
バイオカップ パフル 280B 白		PBTR118	50	1500		
クリーンカップ モレン 280B	166 × 108 × 16	PAQA350	50	1600	A-PET	
クリーンカップ モレン 280B 黒		PAQA351	50	1600		
クリーンカップ モレン 280B 白		PAQA354	50	1600		
クリーンカップ モレン 280BF	166 × 108 × 20	PAQA440	50	1600	A-PET	
クリーンカップ モレン 280BF 黒		PAQA441	50	1600		
クリーンカップ モレン 280BF 白		PAQA442	50	1600		
バイオカップ パフル280-TC	166 × 108 × 6	PBTR124	50	1500	バイオPET	
バイオカップ パフル280-OCAR	166 × 108 × 10	PBTR128	50	1500	バイオPET	
クリーンカップ モレン 280-OC	166 × 108 × 18	PAQA359	50	1600	A-PET	
クリーンカップ モレン280-OCA	166 × 108 × 10	PAQA446	50	1600	A-PET	

300

バイオカップ パフル 300B	180 × 108 × 23	PBTR132	50	1200	バイオPET	本体 3型 × 蓋 4型
バイオカップ パフル 300B 黒		PBTR133	50	1200		
バイオカップ パフル 300B 白		PBTR134	50	1200		
クリーンカップ モレン 300B	180 × 108 × 16	PAQA360	50	1600	A-PET	
クリーンカップ モレン 300B 黒		PAQA361	50	1600		
クリーンカップ モレン 300B 白		PAQA364	50	1600		
クリーンカップ モレン 300BF	180 × 108 × 20	PAQA450	50	1600	A-PET	
クリーンカップ モレン 300BF 黒		PAQA451	50	1600		
クリーンカップ モレン 300BF 白		PAQA452	50	1600		
バイオカップ パフル300-TC	180 × 108 × 6	PBTR140	50	1200	バイオPET	
バイオカップ パフル300-OCAR	180 × 108 × 10	PBTR144	50	1200	バイオPET	
クリーンカップ モレン 300-OC	180 × 108 × 18	PAQA369	50	1600	A-PET	
クリーンカップ モレン300-OCA	180 × 108 × 10	PAQA456	50	1600	A-PET	

品名	サイズ	商品コード	袋入数	ケース入数	素材	組合せ
----	-----	-------	-----	-------	----	-----

320

バイオカップ パフル 320B	180 × 115 × 23	PBTR148	50	1200	バイオPET	本体 3型 × 蓋 3型
バイオカップ パフル 320B 黒		PBTR149	50	1200		
バイオカップ パフル 320B 白		PBTR150	50	1200		
バイオカップ モレン 320B	180 × 115 × 16	PBQA370	50	1200	バイオPET	
バイオカップ モレン 320B 黒		PBQA371	50	1200		
バイオカップ モレン 320B 白		PBQA372	50	1200		
バイオカップ モレン 320BF	180 × 115 × 20	PBQA374	50	1200	バイオPET	
バイオカップ モレン 320BF 黒		PBQA375	50	1200		
バイオカップ モレン 320BF 白		PBQA376	50	1200		
バイオカップ パフル320-TC	180 × 115 × 6	PBTR156	50	1200	バイオPET	
バイオカップ パフル320-OCAR	180 × 115 × 10	PBTR160	50	1200	バイオPET	
バイオカップ モレン320-OCA	180 × 115 × 10	PBQA379	50	1200	バイオPET	

330

バイオカップ パフル 330B	180 × 128 × 23	PBTR164	50	1200	バイオPET	本体 3型 × 蓋 4型
バイオカップ パフル 330B 黒		PBTR165	50	1200		
バイオカップ パフル 330B 白		PBTR166	50	1200		
クリーンカップ モレン 330B	180 × 128 × 16	PAQA380	50	1200	A-PET	
クリーンカップ モレン 330B 黒		PAQA381	50	1200		
クリーンカップ モレン 330B 白		PAQA384	50	1200		
クリーンカップ モレン 330BF	180 × 128 × 20	PAQA460	50	1200	A-PET	
クリーンカップ モレン 330BF 黒		PAQA461	50	1200		
クリーンカップ モレン 330BF 白		PAQA462	50	1200		
バイオカップ パフル330-TC	180 × 128 × 6	PBTR172	50	1200	バイオPET	
バイオカップ パフル330-OCAR	180 × 128 × 10	PBTR176	50	1200	バイオPET	
クリーンカップ モレン 330-OC	180 × 128 × 18	PAQA389	50	1200	A-PET	
クリーンカップ モレン330-OCA	180 × 128 × 10	PAQA466	50	1200	A-PET	

350

バイオカップ パフル 350B	180 × 148 × 23	PBTR180	50	900	バイオPET	本体 3型 × 蓋 3型
バイオカップ パフル 350B 黒		PBTR181	50	900		
バイオカップ パフル 350B 白		PBTR182	50	900		
バイオカップ モレン 350B	180 × 148 × 16	PBQA390	50	900	バイオPET	
バイオカップ モレン 350B 黒		PBQA391	50	900		
バイオカップ モレン 350B 白		PBQA392	50	900		
バイオカップ モレン 350BF	180 × 148 × 20	PBQA394	50	900	バイオPET	
バイオカップ モレン 350BF 黒		PBQA395	50	900		
バイオカップ モレン 350BF 白		PBQA396	50	900		
バイオカップ パフル350-TC	180 × 148 × 6	PBTR188	50	900	バイオPET	
バイオカップ パフル350-OCAR	180 × 148 × 10	PBTR192	50	900	バイオPET	
バイオカップ モレン350-OCA	180 × 148 × 10	PBQA399	50	900	バイオPET	

420

バイオカップ パフル 420B	220 × 148 × 23	PBTR196	50	600	バイオPET	本体 3型 × 蓋 3型
バイオカップ パフル 420B 黒		PBTR197	50	600		
バイオカップ パフル 420B 白		PBTR198	50	600		
バイオカップ モレン 420B	220 × 148 × 16	PBQA400	50	600	バイオPET	
バイオカップ モレン 420B 黒		PBQA401	50	600		
バイオカップ モレン 420B 白		PBQA402	50	600		
バイオカップ モレン 420BF	220 × 148 × 20	PBQA404	50	600	バイオPET	
バイオカップ モレン 420BF 黒		PBQA405	50	600		
バイオカップ モレン 420BF 白		PBQA406	50	600		
バイオカップ パフル420-TC	220 × 148 × 6	PBTR204	50	600	バイオPET	
バイオカップ パフル420-OCAR	220 × 148 × 10	PBTR208	50	600	バイオPET	
バイオカップ モレン420-OCA	220 × 148 × 10	PBQA409	50	600	バイオPET	